

La gamme de machines VOLMER

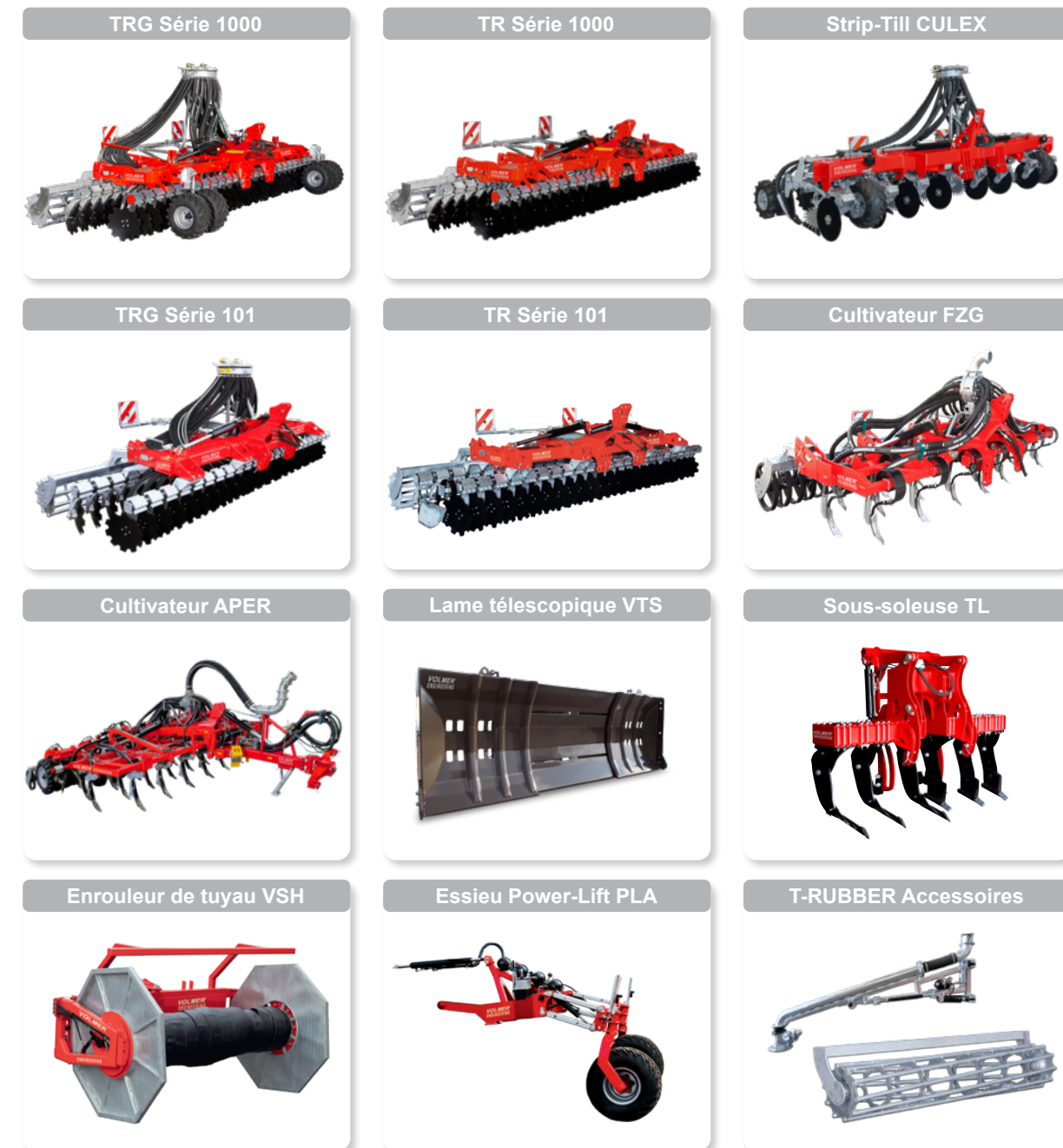

Vos interlocuteurs

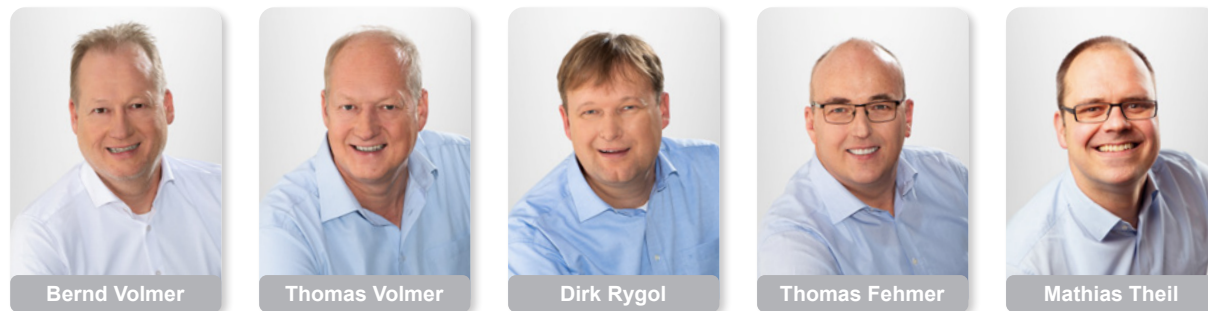

VOLMER ENGINEERING GmbH

Lingener Damm 229
48429 Rheine

www.volmer-engineering.com

Tel. +49 59 71 94 632 - 0
Fax +49 59 71 94 362 - 90

info@volmer-engineering.com



VOLMER[®]
ENGINEERING

Sous-soleuse
TL



SOUS-SOLEUSE

www.volmer-engineering.com

7. Décompactage profond

L'utilisation de machines de plus en plus grandes et lourdes dans les champs entraîne un compactage massif du sol à une profondeur de 30 à 40 cm (compactage de la raie de labour). Grâce à ses dents courbes de 70 cm de long, le TL soulève le sol et l'ameublît. En même temps, il maintient la stratification naturelle du sol. Contrairement aux dents droites, il n'y a pas de décollement des couches.

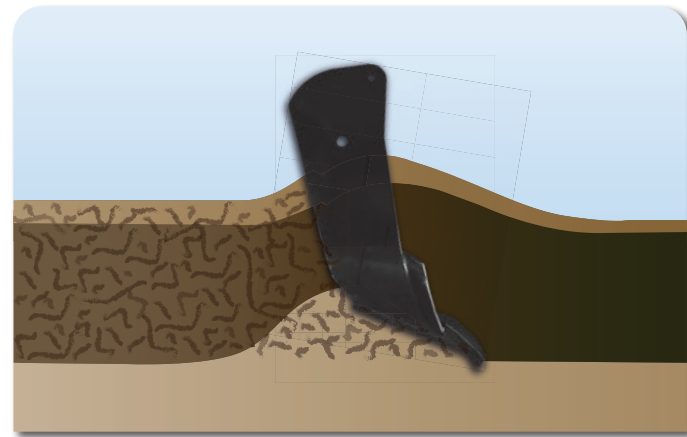

6. Système de relevage

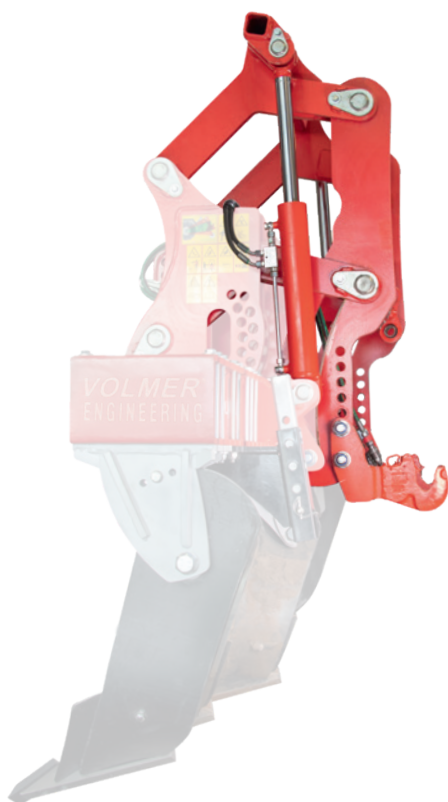

La sous-soleuse est équipée d'un attelage à 2 vérins avec un 3e point intégré. Cela permet de régler hydrauliquement la profondeur de travail de la sous-soleuse par rapport à la machine suiveuse pendant le travail. Grâce à l'attelage hydraulique à trois points spécialement développé, l'ensemble de l'outil n'est déporté vers l'arrière que d'environ 85 cm lors des déplacements sur route.

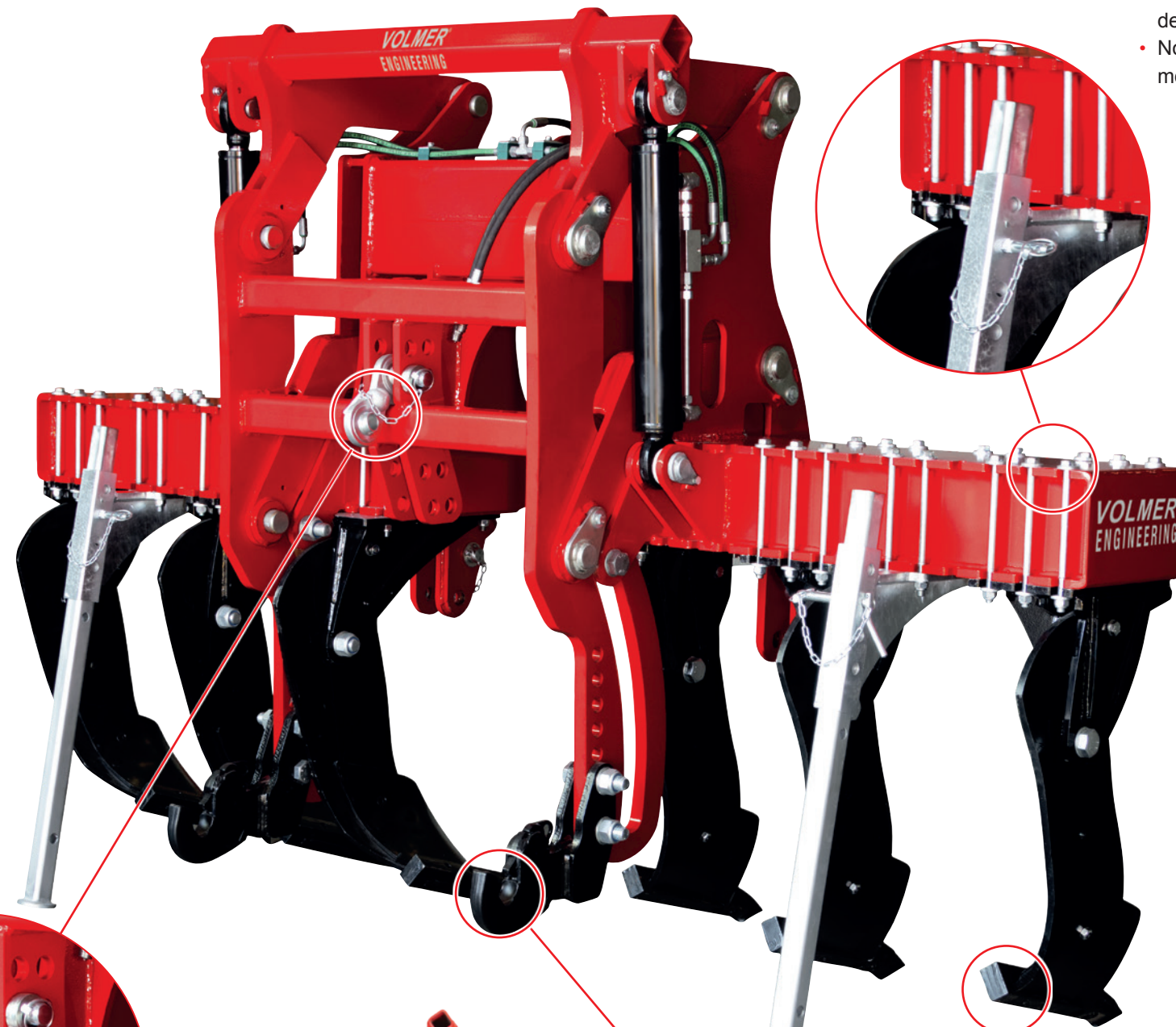

1. Sous-soleuse à 4 dents avec un mode «Maïs»

- Deux, quatre ou six dents peuvent être montées par incréments de 7,5 cm, même derrière les bras de relevage.
- Nous sommes les seuls sur le marché, à offrir la possibilité de monter quatre dents en écartement maïs standard de 75 cm.

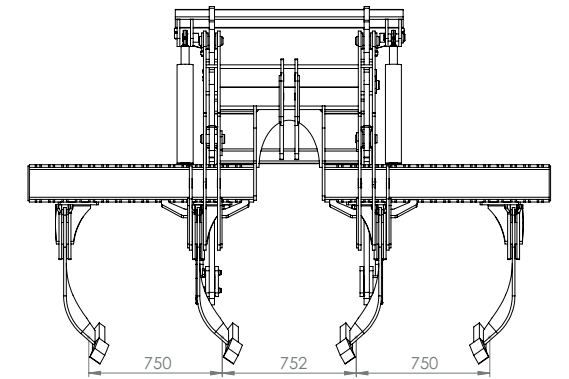

2. Sous-soleuse 6 dents

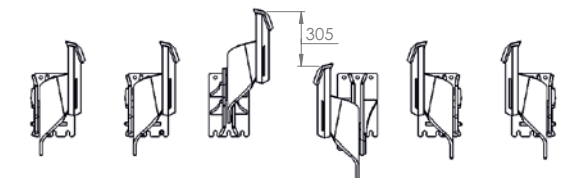
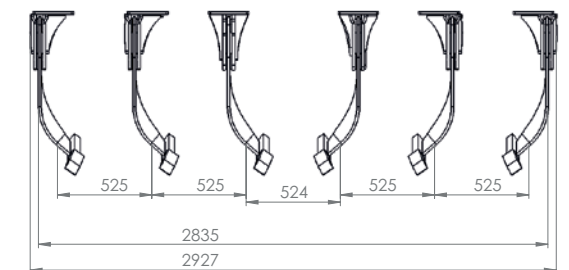

- Dents décalées pour améliorer le travail

Utilisation aisée avec d'autres outils

Le décompacteur TL est extrêmement stable et peut être combiné facilement et rapidement avec d'autres outils, tels qu'un déchaumeur à disques, un cultivateur, un packer ou une herse rotative (Entraînée par PDF).

4. Pointes

- Plusieurs formes de pointes disponibles (Carbure ou non)

5. Crochet d'attelage

- Crochet d'attelage interchangeable (Cat. 2 ou 3)
- Hauteur réglable individuellement en modifiant la position des crochets

3. Données techniques

	Unités	TL 3m 4 dents	TL 3m 6 dents
Profondeur de travail	mm	150 - 550	150 - 550
Largeur de travail	m	3.00	3.00
Poids	kg	850	1.000
Largeur de transport	m	3.00	3.00
Hauteur de poutre	mm	850	850
Puissance minimale requise	Ch	110	140
Nombre de flexible	Nb	1	1

Poids et dimensions approximatif et non contractuels.
Nous nous réservons le droit d'apporter des modifications.